

# PPT - TTT RRT

## UGELLI PER TUBO TONDO FILTER NOZZLES FOR ROUND PIPE

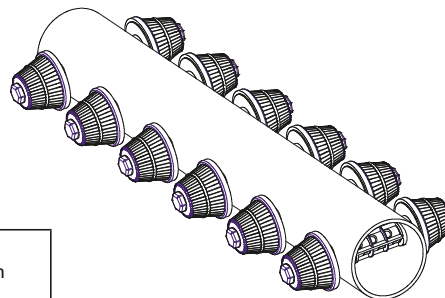

- Adatti per la realizzazione di un sistema di drenaggio semplice ed economico rispetto alla piastra portaugelli
- Consente di ottenere una discreta uniformità di distribuzione
- Non adatto per la distribuzione aria di lavaggio
- Suitable to realize a drain system simpler and cheaper than a nozzles plate
- It makes it possible to achieve discreet, uniform distribution
- Not suitable for backwash air distribution

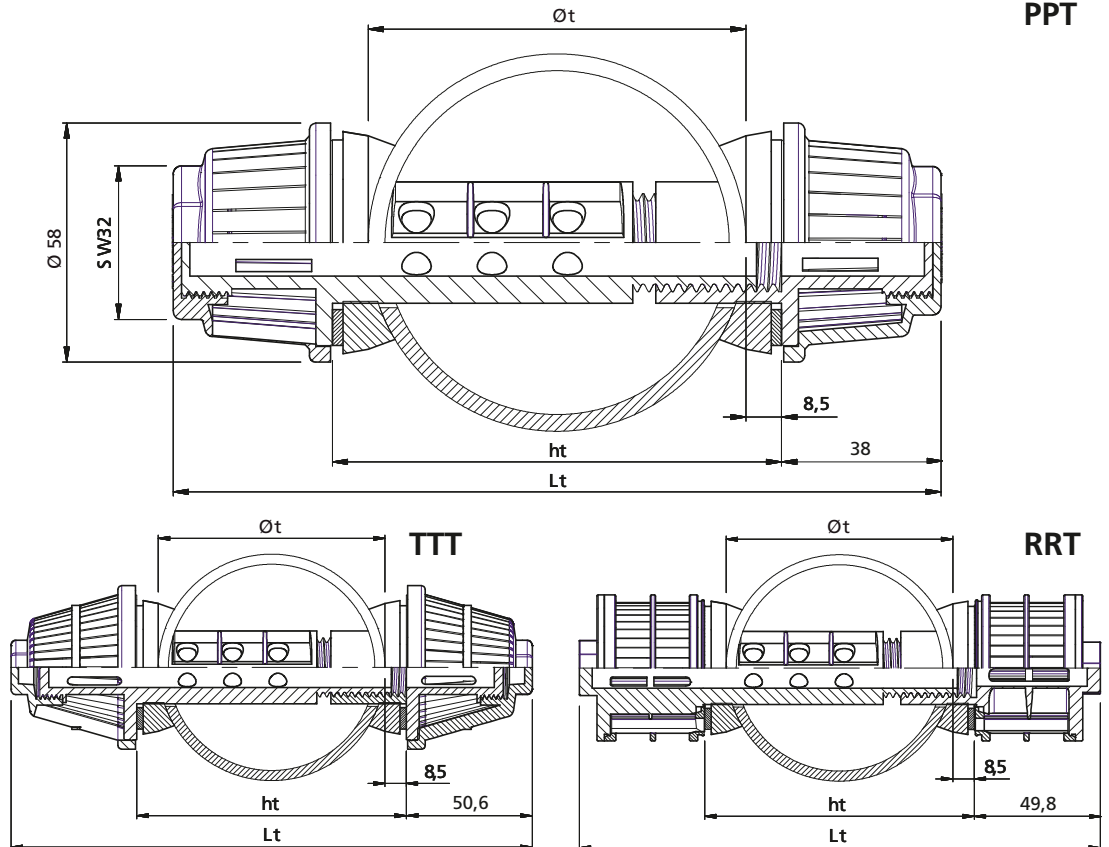

<b>Øf</b> Foro per montaggio Mounting hole	Ø 30 mm
--	---------

Tipo Type	Fessura Slot width mm	N. Fessure Slots No.	Sezione Area mm <sup>2</sup>
<b>PPT</b>	0,25	30	330
	0,50	26	572
	0,80	20	704
	1,00	20	880
	2,00	18	1548
<b>TTT</b>	0,25	40	620
	0,40	40	992
	0,50	40	1240
<b>RRT</b>	0,20	40	432
	0,25	40	540
	0,30	36	582
	0,35	36	680
	0,50	36	972
	0,60	36	1166
	1,00	36	1944
	2,00	18	1944
3,00	12	1944	
5,00	8	2160	

Øt Diametro tubazione Pipe diameter mm	ht mm (Øt +17)	Lt mm		
		PPT	TTT	RRT
1½" (48,3)	65	141	166	165
2" (60,3)	77,3	153,3	178,3	177,3
63	80	156	181	180
75	92	168	193	192
3" (88,9) - 90	107	183	208	207
4" (114,3) - 110	131	207	232	231
6" (168,3) - 160	177	253	278	277

Come ordinare How to order	Ugello Nozzle	Fessura Slot width	Øt - Diametro tubazione Pipe diameter	Materiale Material
Esempio / Example	RRT	0,25	90	PPFV / EPDM

Materiale/Material:	PP - PVC compound
	PPFV - EPDM
	PVDF - EPDM

**Note:** Perdite di carico del singolo ugello equiparabili a quelle precedentemente indicate per i corrispondenti P, T o R.

Pressure loss of the single nozzle are equivalent to those previously shown as the corresponding P, T or R.